

BALMUDA

Rain Standard

User's Guide

取扱説明書

保証書付

日本国内 AC100V 専用

日本国外では使用できません。保証や修理の対象外となります。

FOR USE IN JAPAN ONLY
WARRANTY VOID IF USED OUTSIDE JAPAN



製品ユーザー登録のお願い

製品サポートをスムーズにお受けいただくために製品ユーザー登録をおすすめしています。



製品
サポート



おトクな
情報



ご登録はこちら

ERN-1100SD Series

重 要

この度は、「Rain」をお求めいただき、誠にありがとうございます。

ご使用前に必ず本書、および本書の「安全上のご注意 (P.34～P.38)」をお読みください。

また、各ページにある「**!**」マークと併記されている内容は必ず守ってください。

本書は保証書をかねておりますので、お読みになった後も大切に保管してください。

もくじ

ご使用の前に

パッケージ内容	4
取り出し方	5
各部の名前	6
組み立て方	7
設置について	11

使い方

操作部について	12
表示部について	13
運転モードと24hタイマー	15
給水する	16
運転する	17
メニュー選択	18
現在時刻	19
24hタイマーの設定	20
セッティングについて(本体設定)	21
本体設定の詳細	22
お手入れ方法	23
保管について	25
加湿フィルターの浸け置き洗い	26
フィルターの交換	27

エラー検知機能と安全機能

エラー検知機能と安全機能について	29
センサー調整(キャリブレーション)	31

ACアダプター

安全のために

安全上のご注意	34
警告	35
注意	37

製品仕様

お困りのときは

保証とアフターサービス	40
お客様の個人情報のお取り扱いについて	40
廃棄・回収について	40
譲渡について	40
よくあるお問い合わせ	41
ご相談窓口	44

保証書

パッケージ内容

()内は個数です。

コントロールリング(1)



本体上部(1)



本体下部(1)



※枠内の部品は予め給水ボウルに組み込まれた状態で梱包されています。

給水ボウル(1)



ACアダプター(1)

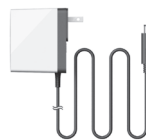

取扱説明書兼保証書(1)



酵素プレフィルター(1)

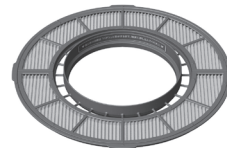

加湿フィルターホルダー(1)

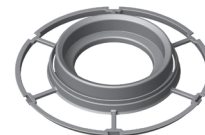

加湿フィルター(1)

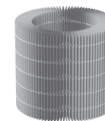

銀イオンカートリッジ(1)



※ご使用の際には、必ず本機内部から
保護クッションを取り外してください。

※フィルター類と銀イオンカートリッジは
組み込まれた状態で梱包されています。

取り出し方

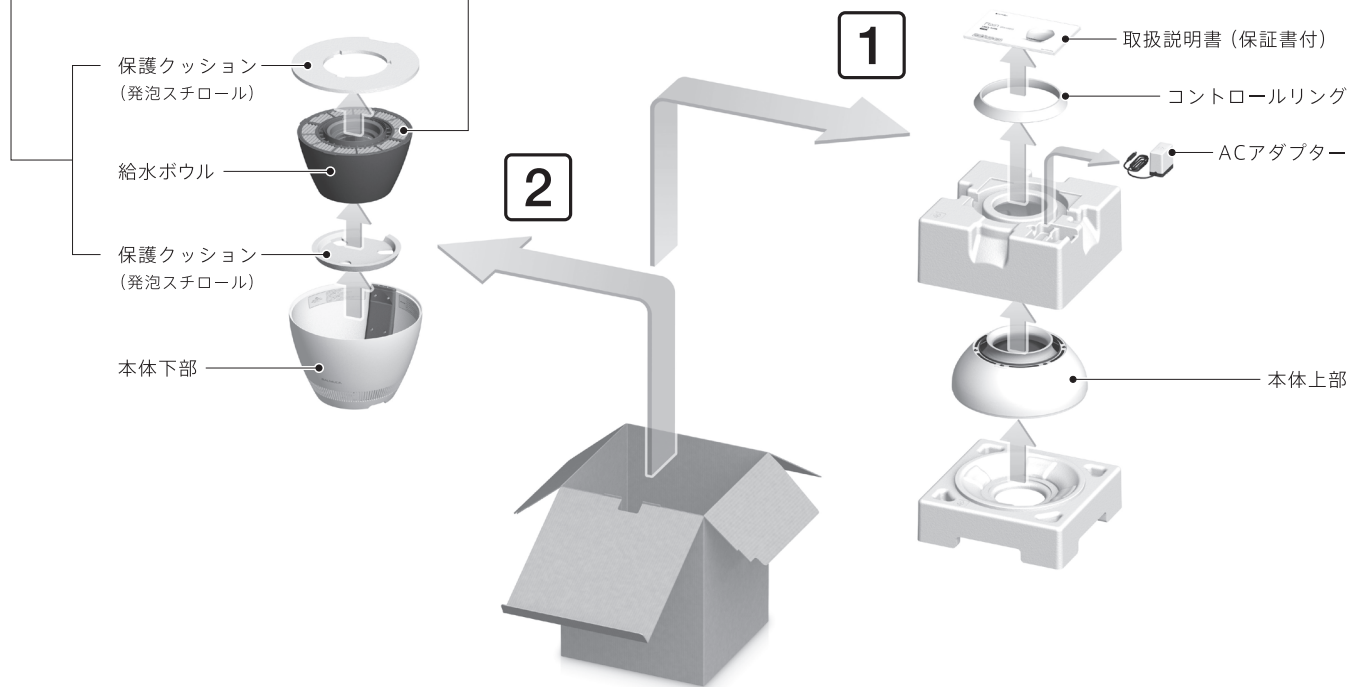

上記のイラストのとおりに取り出してください。

※収納および輸送時にご利用いただくためにクッション等の梱包材や箱の保管をお勧めします。

各部の名前

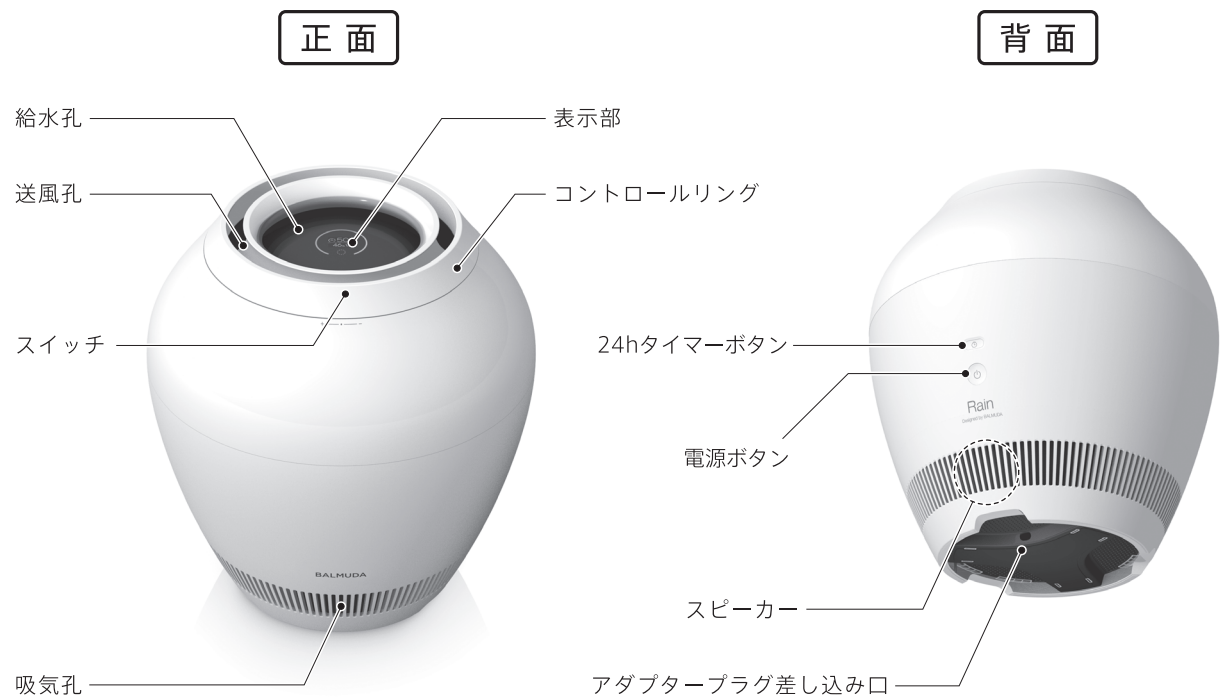

組み立て方

中心の突起にはめ込んでください。

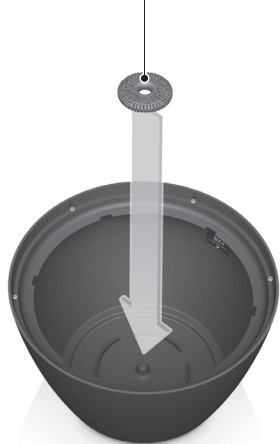

1 銀イオンカートリッジを給水ボウルの底の突起に合わせてセットする。

! 開梱の際、銀イオンカートリッジは給水ボウルにテープで固定されています。必ずテープをはがしてご使用ください。

給水ボウル底面の「ガイド」をフィルターの内側に合わせてセットしてください。

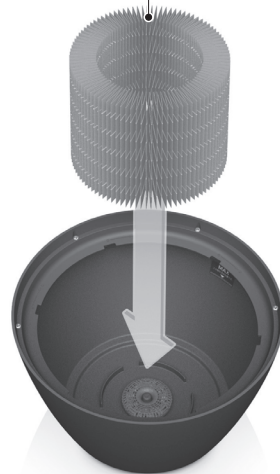
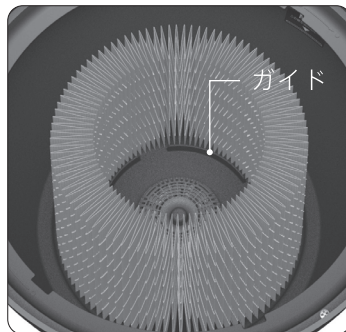

2 加湿フィルターをガイドに合わせて給水ボウルの中心にセットする。

! 加湿フィルターはビニール袋に包まれて梱包されていますので必ずビニール袋から出してご使用ください。

加湿フィルターと加湿フィルターホルダーを確実に合わせてセットしてください。

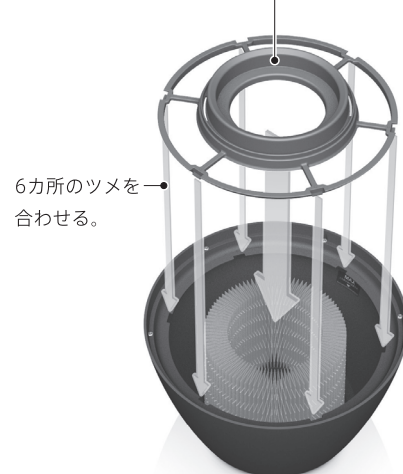
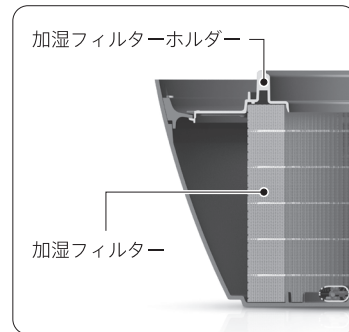

3 加湿フィルターホルダーの「ツメ」と、給水ボウルの「凹切り欠き」の位置を合わせる。

「○マーク」が合う所まで、確実に回してください。

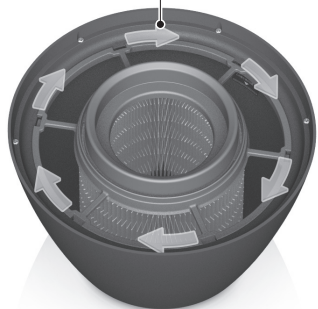
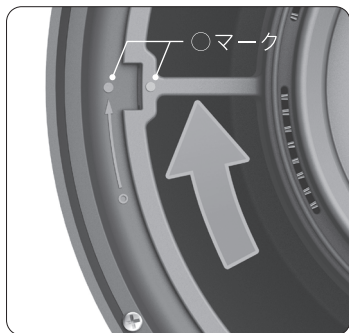

4

加湿フィルターホルダーを回転させてロックする。



6カ所のツメを確実にロックしてください。組み立てが不十分だと誤作動の原因となります。

酵素プレフィルターは「パチン!」と音がするまでしっかりと押し込んでください。

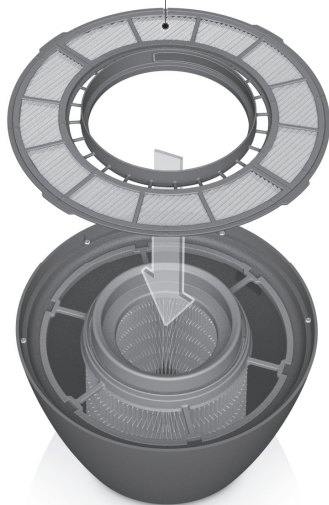
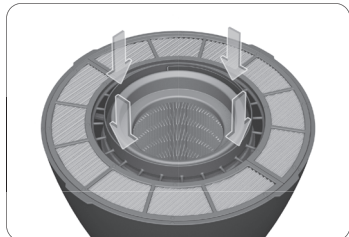

5

酵素プレフィルターをセットする。

奥までしっかりと差し込んでください。



6

アダプタープラグを差し込む。



センサー調整(キャリブレーション)を行っていただきますと、安心してお使いいただけます。P.31

給水ボウルは、水平にセットしてください。

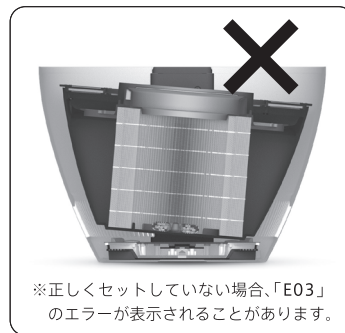

※正しくセットしていない場合、「E03」のエラーが表示されることがあります。



7

給水ボウルをセットする。



本体内部に貼られているシートは剥がさないでください。

! 本体上部は、図の位置を持ってください。



8 本体上部をセットする。



! 指を挟まないようにご注意ください。



コントロールリングにはマグネットが内蔵されているため本体に乗せるだけでセットできます。

9 コントロールリングをセットする。



ACアダプターは根元までしっかり差し込んでください。

※ACアダプターが正常に接続されると「ポッ！」という音がなります。

10 ACアダプターをコンセントに差し込んで準備完了です。

! 設置については以下の内容を必ずお守りください。



テーブルや机の下で使用しないでください。
送風孔がふさがれて、加湿された空気が
部屋中に行き渡りません。
また、家具を痛める原因になります。



絨毯の上など、不安定な場所での
使用はおやめください。転倒により水が
こぼれて、家財に損害を与えたり、
感電や火災の原因になります。

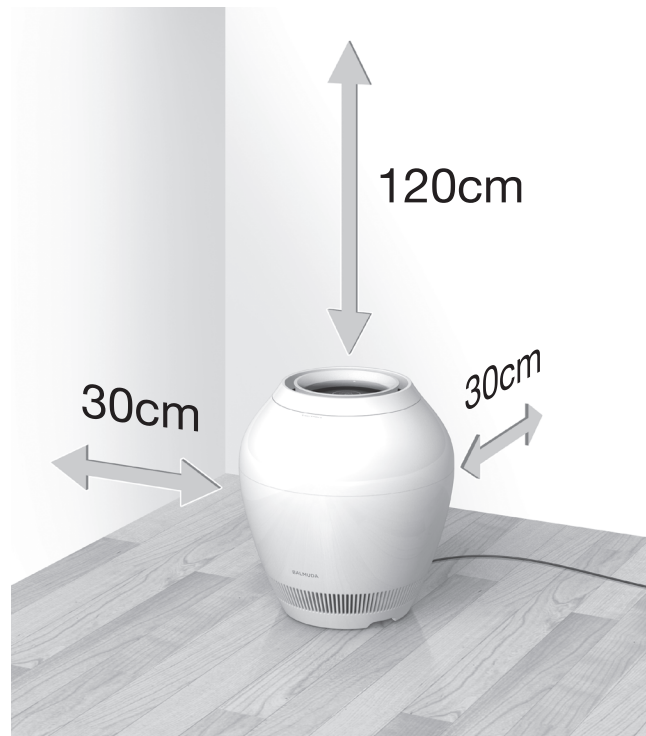

製品本来の性能を発揮するために、壁や家具等から適当な距離を
あけて設置してください。送風孔の上部は120cm以上あけて
設置してください。

設置について

操作部について

24hタイマーボタン

2秒間長押しすることで24hタイマーを直接ON/OFF
できるボタンです。

※24hタイマーについて。 **P.20**

電源ボタン

電源をON/OFFします。

※電源ボタンを約2秒間長押しで、チャイルドロックの設定／解除が可能です。 **P.29**

コントロールリング

「回転」と「クリック」で風量／設定湿度の調節やメニューの選択／決定
など、操作のほとんどをこのコントロールリングで行います。

また、クリックで電源をON、長押しで電源をOFFすることもできます。

※正面の「+ — • — —」の表記部分にスイッチが内蔵されています。

回転

クリック

+ — • — —



Rain
Designed by BALMUJA

表示部について

有機ELディスプレイ

有機ELディスプレイは現在の運転情報の詳細をひと目で認識できるように表示します。

風量／水量インジケータ

通常の運転時には風量をあらわします。5段階の風量を緑色の点灯で表現します。給水時には自動で水量インジケータに切り替わります。

表示部の低輝度表示

表示部は操作する時のみ、明るく表示されます。操作しない状態が1分続くと、自動で「低輝度表示」に切り替わります。操作する時だけ表示が明るくなります。



「操作時」の表示



「未操作時」の表示
(低輝度)



モードアイコン

現在の運転モードをアイコンで表示します。

24hタイマーアイコン

24hタイマーを設定すると表示されます。

現在湿度

現在の湿度を表示します。

※ご使用いただくお部屋の環境によって実際の湿度と多少ずれる場合があります。

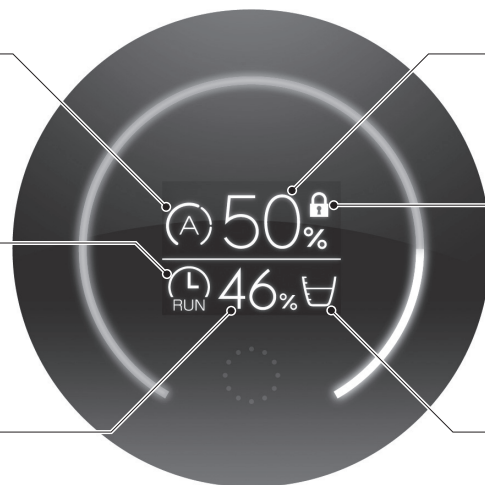

標準画面

設定湿度

現在の設定湿度を表示します。

チャイルドロックアイコン

電源ボタンを約2秒間長押しするとチャイルドロック機能が有効になり、点灯します。

残水量アイコン

給水ボウル内の残水量を表示します。

風量インジケータについて

現在の風量をあらわします。風量は「0(送風停止)」～「5」です。マニュアルモード運転時は、手で風量を調節することができます。オートモード運転時は、本機が自動で風量を調節します。



風量「0(送風停止)」の状態
風量「0」は白LEDが全灯します。

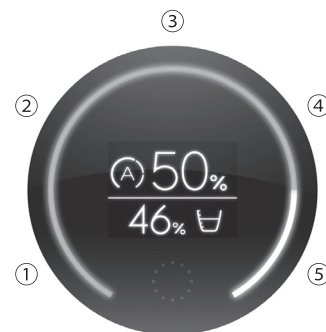

緑のLEDが風量の強さを表現
上の図は風量「4」をあらわした状態です。

運転モードと 24hタイマー



オートモード(自動運転)

お部屋の湿度を一定に保つ、自動運転モードです。
手動で湿度を設定し、その湿度に近づけるために自動で風量を調整して運転します。

設定湿度は「40%/45%/50%/55%/60%」の5段階から選択でき、コントロールリングを回すだけで簡単に設定を変更できます。
初めて使用する際は設定湿度「50%」で運転します。

お部屋の湿度を正しく測定するために、
設定湿度を超えた場合も定期的に運転します。

設定湿度
40%/45%/50%/55%/60%
上記5段階から選択可能です。



オートモード標準画面



マニュアルモード(手動で風量設定)

手動で風量を設定するモードです。
お部屋の湿度に関係なく、お好みに合わせて風量を設定できます。

風量は「1/2/3/4/5」の5段階から選択でき設定を変更するには、コントロールリングを回します。

初めて使用する際は風量「1」で運転します。

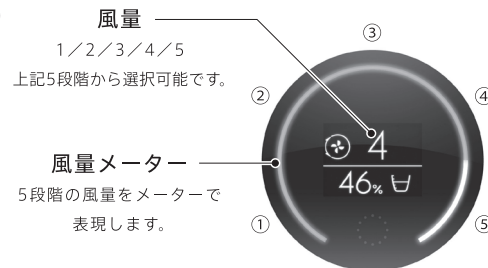

マニュアルモード標準画面

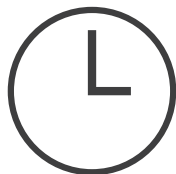

24hタイマー(1時間ごとの運転と停止を設定) **P.20**

「運転する状態」と「運転しない状態」を1時間ごとに設定することができます。
24hタイマーはオートモード、もしくはマニュアルモードに対して設定が有効でタイマー運転中も、モードの切り替えが可能です。
24時間分の「運転」と「停止」が設定可能なので、1日を通してお好みのタイマー運転ができます。生活リズムに合わせてご使用いただくと便利です。

給水する やかん等で給水孔に直接水を注ぎます。

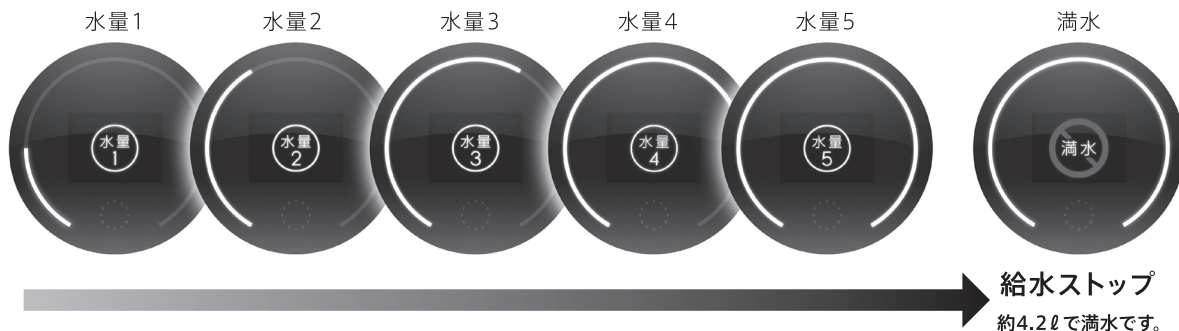

給水が始まると、水量センサーが検知し、「水量表示」が自動で表示されます。

！ 給水の際は、以下の内容にご注意ください。

- 「満水」が表示された時点で、給水をやめてください。
給水ボウルから水が溢れ、床が濡れる恐れがあります。
- 全ての運転モードで、残水量が少なくなると運転を停止します。
給水を行って、運転を再開してください。
- 新しく水道から汲んだ水をご使用ください。汲んでから時間が経った水を使用すると、本機内部で雑菌が繁殖しやすくなる恐れがあります。
- ミネラルウォーター、アルカリイオン水、井戸水、浄水器の水などは使用しないでください。本機内部で雑菌が繁殖しやすくなる恐れがあります。
- 給水ボウル内の水量を検知するために、必ずACアダプターをコンセントに差し込んだ状態で、給水を行ってください。
- 給水時は、本体外側および周りを濡らさないようにご注意ください。
吸気孔から水が浸入し、故障の原因となる恐れがあります。

外周の送風孔に水が入らないようにご注意ください。



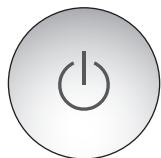

電源ON

電源ボタンを押し電源を「ON」にします。
※コントロールリングでも、電源のON/OFFができます。 **P.12**



運転する

風量／湿度の設定

コントロールリングを回して「風量」・「湿度」を設定します。
マニュアルモード時には「風量」の設定
オートモード時には「湿度」の設定 **P.15**



メニュー画面に入る

「運転モードの変更」・「24hタイマーの設定」・「セッティング」など
詳細の操作は、コントロールリング手前をクリックして
メニュー選択画面に入ります。 **次ページへ**

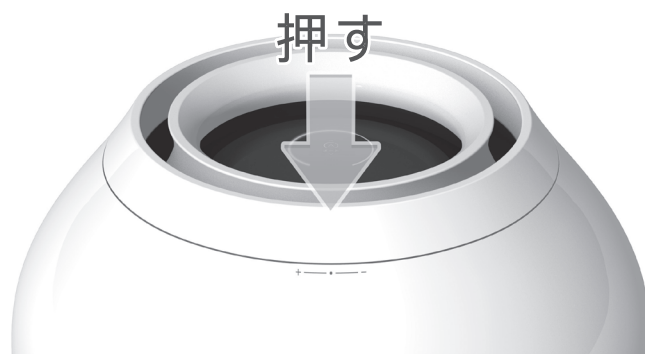

メニュー選択

「オート」・「マニュアル」・「24hタイマー」・「セッティング」・「フィルタークリーニングサイン」
5つのメニューから本機の各種機能を選択します。運転状態を表示している時にコントロールリングを押し、「メニュー選択画面」に入ります。次に、クリックホイールを回して画面をスクロールさせるとメニューを選択することができます。

※メニュー選択画面に入った状態で、コントロールリングを長押しすると、標準画面に戻ります。

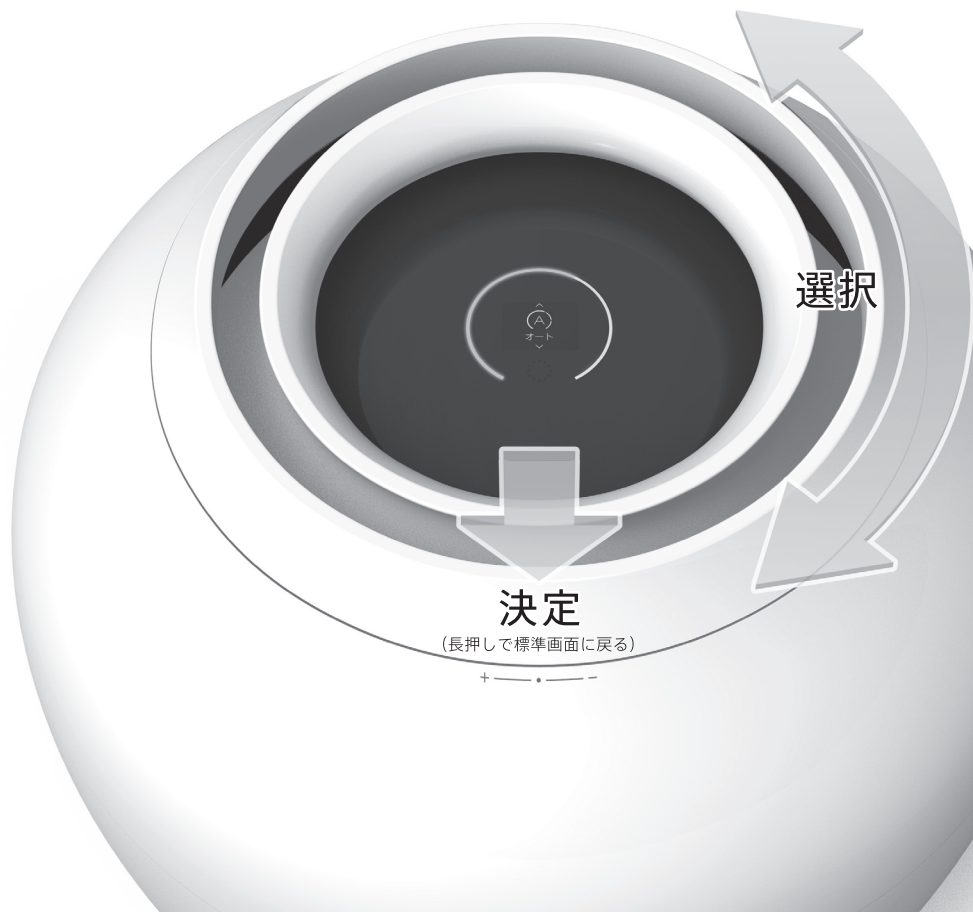

メニュー選択画面

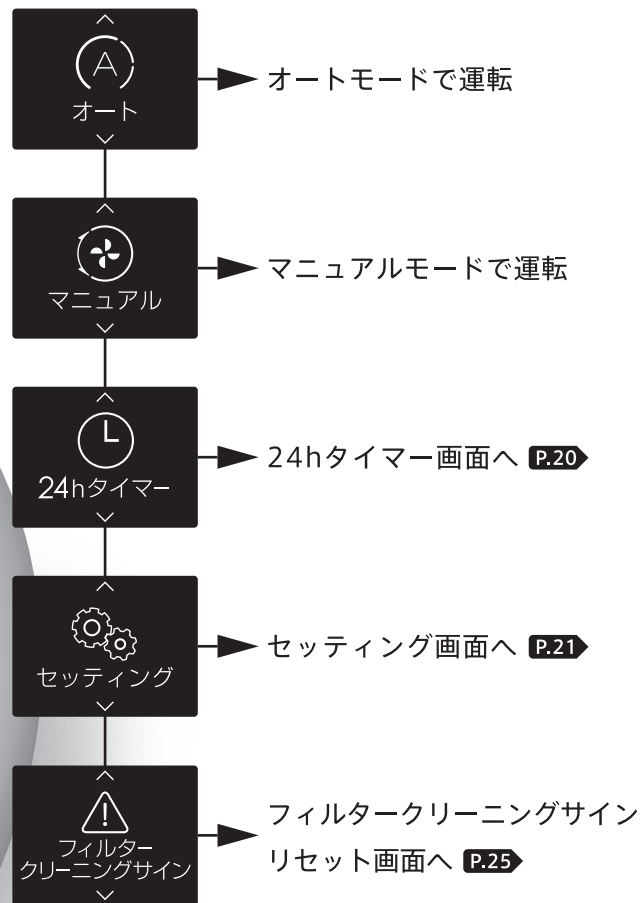

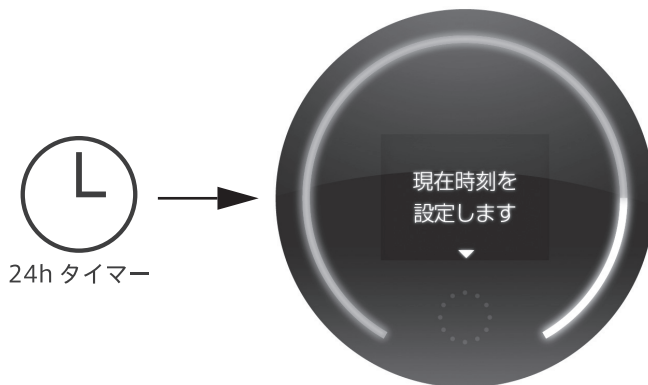

本機は時計機能を搭載しています。

はじめて「24hタイマー」をお使いになる場合はモード選択時に自動で左図の内容が表示されます。

※「セッティング」からも現在時刻の設定が可能です。

P.21

下記の手順で、時刻合わせを行ってください。(本機の時計は24時間表示です)

現在時刻



コントロールリングで「時」を合わせ、クリックで決定。



コントロールリングで「分」を合わせ、クリックで決定。



「設定完了」と表示され、現在時刻設定が完了します。



コンセントプラグを抜いた状態が1週間続くと、時計の再設定が必要です。

24hタイマーの設定

メニュー選択画面から24hタイマーを選択します。



設定する

24hタイマーをご使用になる際は事前に1時間ごとの運転開始・停止スケジュールを設定する必要があります。



「24h設定」をクリックする。



タイマーを設定する。

1時間ごとの運転と停止を設定

コントロールリングの「回転」で画面をスクロールし1時間ごとの運転・停止を「クリック」で設定します。

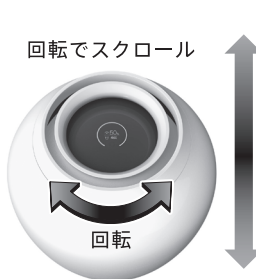

※ (L) RUN 「RUN」は運転の表示です。この時間帯は運転します。
(L) STOP 「STOP」は停止の表示です。この時間帯は運転を停止します。



「決定」をクリックする。

※24hタイマー設定後、24hタイマーのON/OFF切り替えは、24hタイマーボタンを2秒間長押しすることで実行できます。

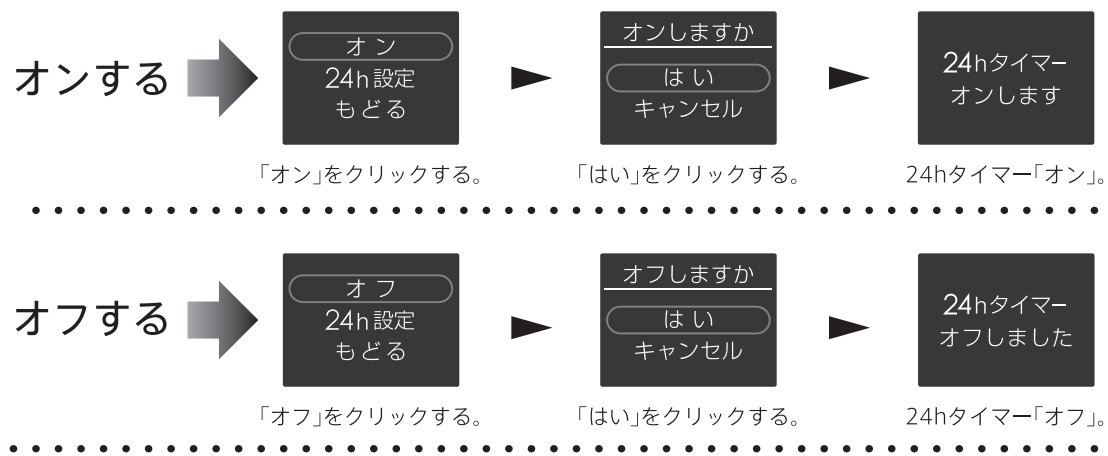



メニュー選択画面から
「セッティング」を選択して
クリックする。



「セッティング」に入ると
出力インジケータが白点減し
風量が「0」になります。

セッティングについて (本体設定)

セッティングでは、「インジケータの表示を暗くする」・「操作音を小さくする」など、お好みに合わせた設定が可能です。

— お好みに、様々な本体設定が可能です。 —

表示明るさ

インジケータと有機ELディスプレイの明るさを調節できます。

操作音量

操作音等の音量を調節できます。

現在時刻

現在時刻を設定できます。

設定初期化

各種設定をリセットし工場出荷時の設定に戻します。

ファームウェア情報

本機のファームウェアの情報を確認できます。

もどる

前の画面に戻ります。

本体設定の詳細

表示明るさ

インジケーターや有機ELディスプレイの表示が眩しい、もしくは、暗くて見づらい場合に明るさを調節できます。明るさは「明・中・暗」の3段階から選べます。工場出荷時は「中」に設定されています。

操作音量

操作音等の音量を調節することができます。音量の大きさは「大・中・小」の3段階から選べます。工場出荷時は「中」に設定されています。

現在時刻

本機には時計機能が搭載されています。24hタイマーをご使用いただくためには時刻合わせが必要になります。また、現在時刻にずれが生じた場合は、再度「セッティング」の「本体設定」で「現在時刻」の設定を行ってください。

設定初期化

使用中に設定した「24hタイマーの設定」・「本体設定」・「オートモード設定湿度」をすべてリセットし工場出荷時の設定に戻します。

ファームウェア情報

ファームウェアの情報を確認できます。

お手入れ方法

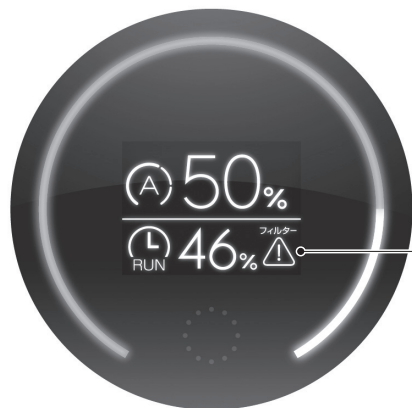

フィルター



フィルタークリーニングサイン

フィルタークリーニングサインは約2週間の使用で表示されます。表示された場合は、必ずお手入れを行ってください。

お手入れをせずに使用を続けると、水アカが付着し固まって取れにくくなり、カビや雑菌が繁殖します。悪臭の発生や、加湿量の低下などの原因になりますので定期的にお手入れを行ってください。

! ACアダプターをコンセントから外して作業を行ってください。

1 本体を分解する。



コントロールリングを取り外す。



本体上部を取り外す。



必ずディスプレイを上にして置いてください。逆さまにして置くと、ディスプレイに水が浸入し、故障する恐れがあります。

水で床が濡れる恐れがあるので、タオル等の上に置いてください。

4 加湿フィルターホルダーを外す。

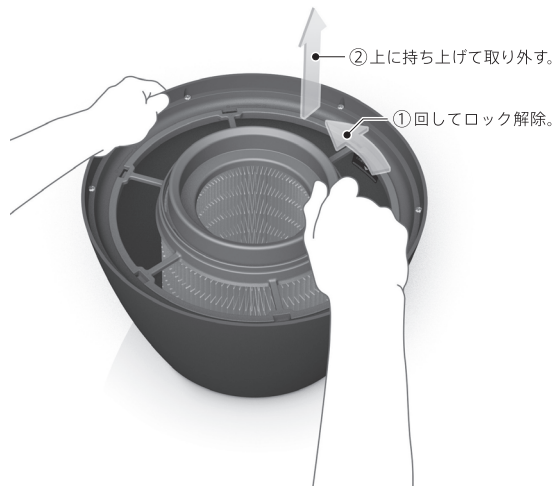

5 加湿フィルターを流水ですすぎ水洗いする。



! 変形させないように、ご注意ください。

2 酵素プレフィルターを取り外し
掃除機で掃除する。

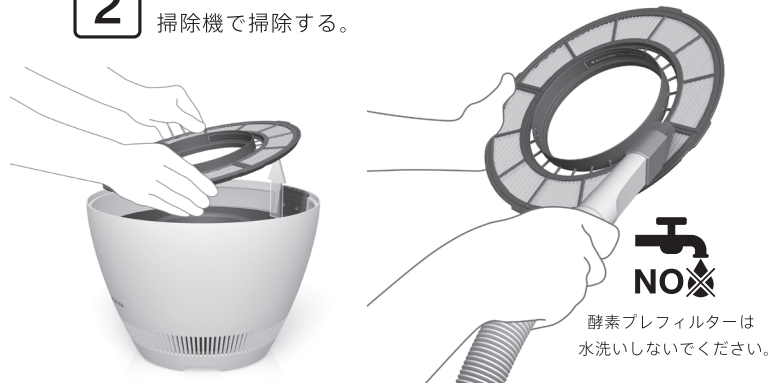

酵素プレフィルターを取り外す。

掃除機でホコリを取り除く。

3 図の位置を持って、給水ボウルを取り外す。

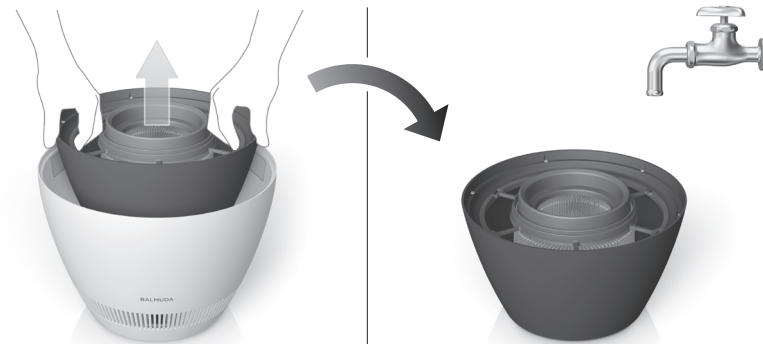

図の位置を持って給水ボウルを上へ引き上げる。

バスルームなど、水洗いのできる場所に移動する。

6 銀イオンカートリッジを水洗いする。



7 給水ボウルを水洗いする。



8 給水ボウルに残った水分を拭き取る。

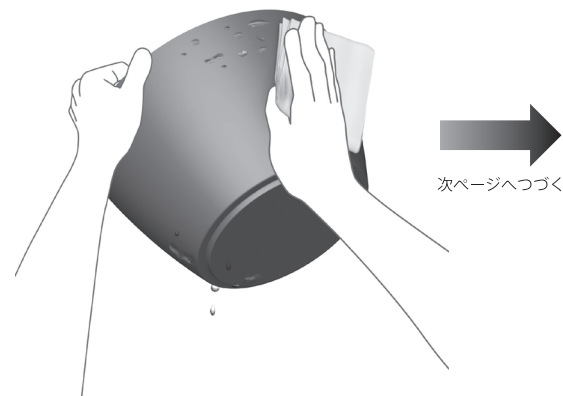

9 組み立てる。 ※組み立て方法の詳細は P.7~P.10 をご参照ください。



10 フィルタークリーニングサインをリセットする。



メニュー選択画面から「フィルタークリーニングサイン」を選択してクリックする。

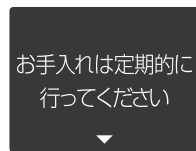

クリックして次の画面へ。



「実行」をクリックする。

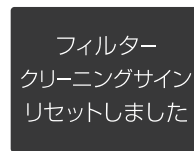

リセット完了。

収納方法

保管について

長くお使いにならない場合は「お手入れ方法」に従ってお手入れをし、水洗いした部品を十分に乾かしてください。そして、高温多湿、直射日光を避けてゴミやホコリの少ない場所に保管してください。

安心してお使いいただくために、長期保管後はセンサー調整(キャリブレーション)を行うことをおすすめします。 **P.31**

クエン酸洗浄と重曹洗浄について

加湿フィルターは、月に1回程度の浸け置き洗いをお勧めします。

吹き出す風が臭う場合は「重曹洗浄」、加湿フィルターの水アカ(主にヌメリ)を取る場合は「クエン酸洗浄」を行ってください。フィルターが隠れる程度の水またはぬるま湯に、重曹またはクエン酸を溶かし60分ほど浸け置きします。重曹、クエン酸は薬局・薬店、ホームセンター等でお買い求めください。

加湿フィルターの 浸け置き洗い



吹き出す風が臭う場合

水1ℓ:重曹 約60g

水に重曹を入れてよく溶かします。



水アカを取る場合

水1ℓ:クエン酸 約6.5g

水にクエン酸を入れてよく溶かします。

浸け置き洗い
約60分～



※浸け置き洗いは給水ボウルではなく
バケツ等、別の容器で行ってください。



浸け置き洗い後は、2～3回新しい水でしっかりとすすぎ洗いをしてください。

重曹やクエン酸の成分が残るとニオイや故障の原因になる場合があります。



酵素プレフィルターは、浸け置き洗い、水洗いをしないでください。



熱湯は使用しないでください。

フィルターの交換

交換時期の目安は「1年」となります。

使い方や使用環境によっては交換時期が早くなることがあります。

- 水道水の硬度によって寿命が短くなる場合があります。
- 使用状況によっては数週間から数ヶ月で汚れの蓄積や型くずれが生じ交換が必要となる場合があります。
- フィルターは消耗品ですので保証期間中でも有料となります。
- 古いフィルターの廃棄はお住まいの地域のゴミの分別方法に従い、廃棄してください。

酵素プレフィルターの主な材質……ポリプロピレン、ポリエステル、レーヨン等

加湿フィルターの主な材質……ポリプロピレン、ポリエステル、ポリオレフィン

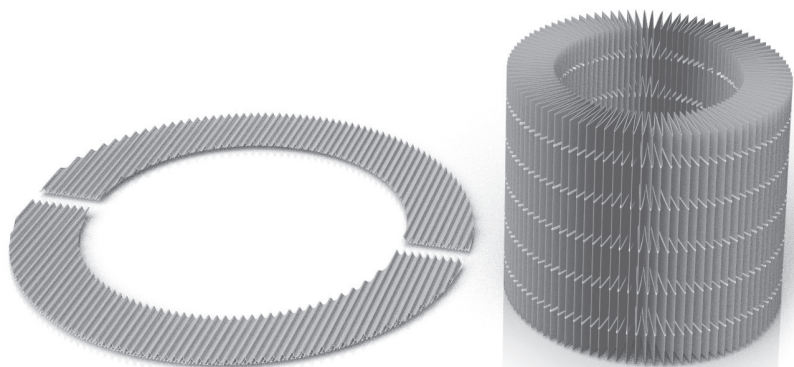

交換フィルターをご購入の際はこちら

www.balmuda.com/jp/rain/accessory

※フィルターのご購入はバルミューダオンラインストアをご利用ください。

酵素プレフィルターの交換方法

別売りの「交換フィルター」をご購入の際は下記の手順で酵素プレフィルターを取り替えてください。

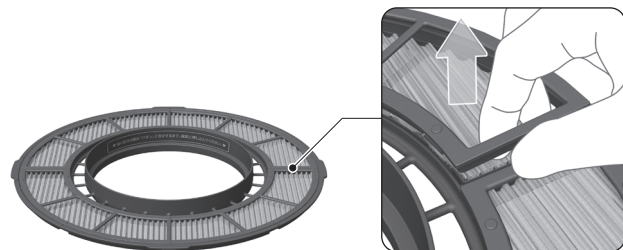

1 図の位置を指先で持ち上げて、カバーを取り外す。

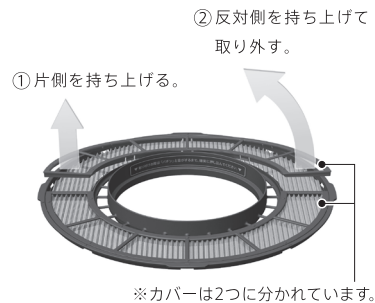

2 カバーは図のような順番で片方ずつ取り外す。

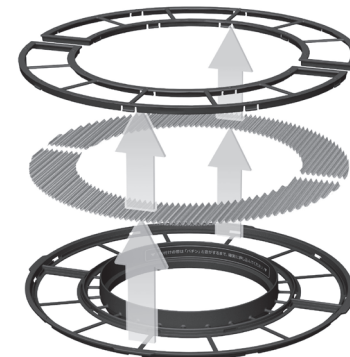

3 2つのカバーを取り外しフィルターを取り出す。

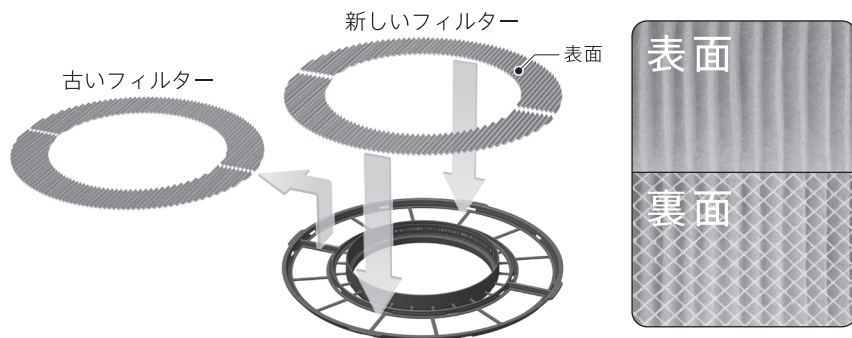

4 古いフィルターと新しいフィルターを入れ替える。入れ替えの際は、「表面」と「裏面」を間違えないように必ず、「表面」を上にしてセットする。

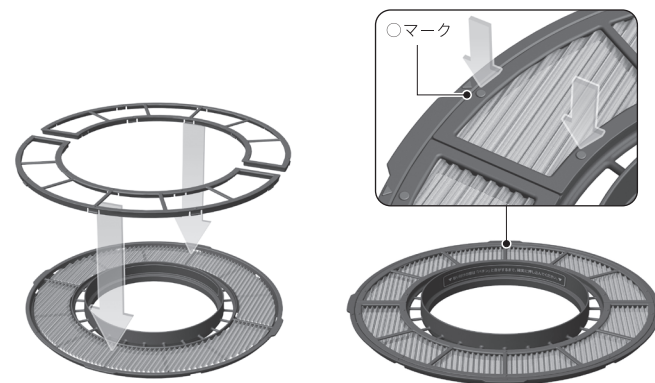

5 カバーを取り付ける。取り付けの際は、20カ所ある「○マーク」の位置を、全て「パチン！」と音がするまで確実に押し込む。

エラー検知機能と 安全機能について

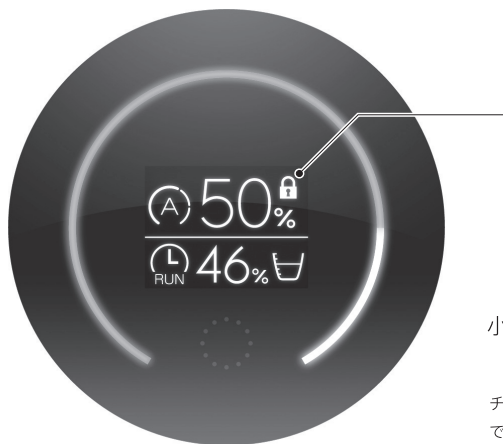

チャイルドロック

小さなお子様の誤操作を防止したいときに「電源ボタン」を約2秒間長押しすることで、設定／解除が可能です。

チャイルドロックが設定されている時は、チャイルドロック解除以外の操作はできません。また、本機がスタンバイ状態の時もチャイルドロックの設定が可能です。



本体動作異常検知

本機内部でモーターの回転異常やセンサーの異常等を検知した場合、運転を停止します。



給水ボウルエラー

給水ボウルがセットされていない状態では運転ができません。

※給水ボウルが正しくセットされていない場合もエラーが出る場合があります。

※給水ボウルが正しくセットされているのにエラーコード「E10」が表示される場合は、センサー調整(キャリブレーション)を行ってください。 **P.31**



満水超過

給水が満水容量を超えると運転を停止します。

※給水ボウルを取り出して、満水ライン

以下になるまで水を捨ててください。

センサー調整(キャリブレーション)

本機は給水ボウル内の水量を検知するためにセンサーを使用しています。
次のような症状が出る場合、センサーの調整(キャリブレーション)を行ってください。

- ・エラーコード「E10」が表示され、運転できない。
- ・給水ボウルに水が入っていないことを検知できない。

安心してお使いいただくために、
ご使用になる前や長期保管後には、
センサー調整を行うことをおすすめします。

1 本体とコンセントに
ACアダプターを接続してください。

! 本体下部に、本体上部や給水ボウル等、
何も入れない状態で行ってください。



※ACアダプターが正常に接続されると「ブプッ!」という音がなります。

2 「電源ボタン」を約5秒間長押ししてください。

! 安定した水平な場所に置いて行ってください。



※センサー調整が正常に完了すると「ピロリッ!」という音がなります。

ACアダプター

BALMUDA マルチプラグアダプター

「BALMUDA マルチプラグアダプター」は、プラグユニットを4方向に取り付けることで、ご使用のコンセントに合わせてACアダプターの差し込み方向を選択いただけます。

上



右



下



左



取り外し

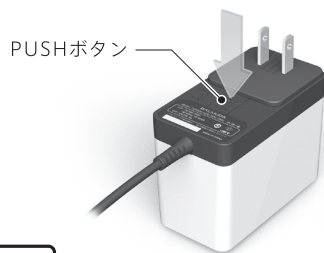

1

「PUSHボタン」を押す。

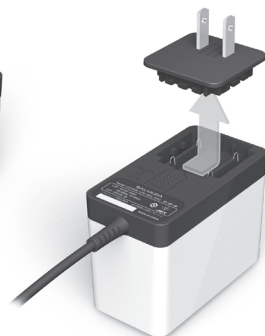

2

スライドして持ち上げる。

取り付け

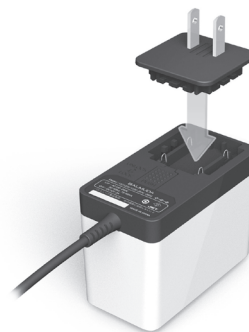

1

プラグユニットをはめ込む。

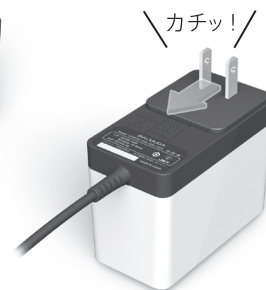

2

「カチッ!」と音がするまでスライドさせる。

安全のために

これより先のページは安全と保証に関する重要な内容が記載されています。

本製品をお使いいただく前に、必ずお読みください。

必ずお守りください。

ご使用前に、「安全上のご注意」をよくお読みのうえ、正しくお使いください。
この取扱説明書に記載の注意事項は、製品を安全に正しくお使いいただき、
お客様や他の人々への危害や損害を未然に防止するためのものです。

表示の説明



警告

「死亡または重傷を負う可能性がある内容」を示しています。



注意

「軽傷を負う可能性や家屋・家財などの損害が発生する可能性がある内容」を示しています。

安全上のご注意

図記号の説明



禁止

してはいけない「禁止」内容を示しています。



指示

しなければならない「指示」内容を示しています。

⚠ 警告



分解したり、改造をしないでください。
故障や発火の恐れがあります。



吸気孔や送風孔に針金やクリップ等
を差し込まないでください。感電の
恐れがあります。

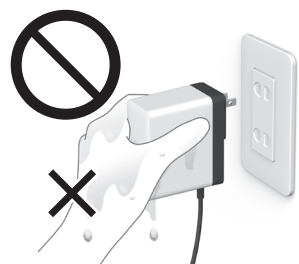

濡れた手で、ACアダプターの抜き差し
をしないでください。感電やケガの
恐れがあります。



本体に乗ったり、腰掛けたりしないで
ください。転倒によるケガの恐れが
あります。



本機を移動する際は、必ず給水ボウル
の水を捨ててから移動してください。
水が入った状態で本機を移動すると
水がこぼれ、故障、感電の恐れがあり
ます。



絨毯の上など、不安定な場所での
使用はおやめください。転倒によ
り水がこぼれて、家財に損害を与えたり、
感電や火災の原因になります。



テレビ、暖房機など、家電製品の上や
すぐ近くに設置しないでください。
転倒により水がこぼれた場合、
家財に損害を与えたり、火災、感電
の恐れがあります。



コントロールリングなどをお子様
がおもちゃにしないよう、ご注意ください。
思わぬケガにつながる恐れがあります。

⚠ 警告

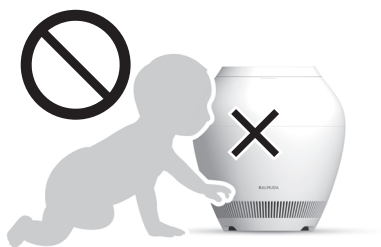

お子様だけで使わせたり、幼児の手の届く所では使用しないでください。ケガや感電の恐れがあります。



本機は日本国内専用です。海外での使用はおやめください。

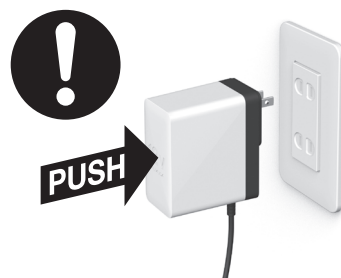

ACアダプターは根元までしっかり差し込んでください。感電、ショート、発火の恐れがあります。



交流100V以外での使用はやめてください。故障や発火の原因となる恐れがあります。



犬や猫等、室内でペットを飼っている場合はペットが、本機や電源コードを痛めないよう、ご注意ください。火災や故障の原因となります。



本機が落下・転倒した場合は、使用を中止し、ACアダプターをコンセントから抜き、点検を依頼してください。点検のご依頼は、バルミューダサポートセンター (P.44) までご連絡ください。

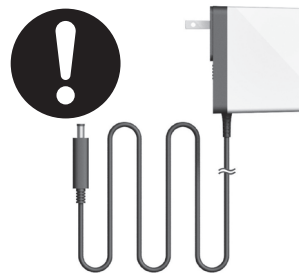

指定のACアダプター以外は使用しないでください。故障や火災の原因となる恐れがあります。



排水する場合は、必ず、給水ボウルを取り出して行ってください。本体に入れたまま排水を行うと、内部に水がこぼれ、故障、感電の恐れがあります。

⚠ 注意



テーブルや机の下で使用しないでください。湿った空気が部屋全体に行き渡りません。また、家具を痛める原因となります。



カーテンなどで、吸気孔や送風孔がふさがれないようにご注意ください。誤動作や故障の原因となります。

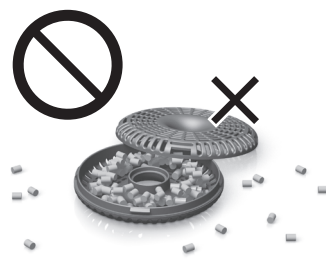

銀イオンカートリッジを分解しないでください。あやまって口に入ったりしないようにご注意ください。



給水の際は、送風孔に水が入らないように、ご注意ください。故障の原因となる恐れがあります。



異常が発生した場合は、使用を中止して、点検を依頼してください。

点検のご依頼は、バルミューダサポートセンター (P.44) までご連絡ください。



運転中に、本体の上部を持ち上げないでください。故障の原因となります。



本機の上に、物を置かないでください。送風孔が塞がり、本来の性能が発揮できません。



ACアダプターのコードを引っ張らないでください。コードがいたみ、感電やショートの原因となります。

⚠ 注意



暖房器具のすぐ近くに置かないでください。プラスチック部分に変形や変質をする恐れがあります。



給水ボウルの水は飲んだり、飲ませたりしないでください。健康を害することがあります。



本機内部は常に清潔に保つよう、定期的にお手入れをしてください。また、給水ボウルの水は毎日新しい水道水と入れ換えてください。



平らな設置場所を選んでください。毛足の長いじゅうたんや、凹凸のある床に設置しないでください。



本機のお手入れの際は、塩素系洗剤と酸性洗剤は使わないでください。有毒ガスが発生し健康を害することがあります。

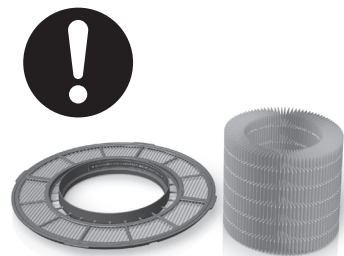

「酵素プレフィルター」と「加湿フィルター」は、必ず本機にセットしてください。セットしない状態で運転すると、本来の性能を発揮しません。また、故障の原因となります。



必ず水道水(飲用)を使用してください。次のような液体は使用しないでください。故障の原因となります。40℃以上の温水、化学薬品、芳香剤、井戸水、アロマオイル、洗剤を入れた水、浄水器の水、アルカリイオン水、ミネラルウォーター



長期間使用しない場合は、給水ボウルの水を捨て、必ずコンセントプラグを抜いてください。絶縁劣化による感電、漏電、火災の原因となる恐れがあります。

製品仕様



本体^{※4}

製品名	Rain (レイン)				
型式	ERN-1100SD				
運転モード	風量1	風量2	風量3	風量4	風量5
最大加湿能力 ^{※1}	150ml/h	250ml/h	400ml/h	500ml/h	600ml/h
消費電力	2W~23W ^{※2}				
運転音	6dB~42dB				
適用畳数目安	約17畳まで ^{※3}				
給水ポウル容量	4.2ℓ				
本体寸法	幅(W)350mm × 奥行(D)350mm × 高さ(H)374mm				
本体重量	約5.7kg (満水時 約10kg)				
タイマー	24時間タイマー機能				
使用環境	家庭用 日本国内専用 屋内専用				
安全装置	異常通知機能 本体動作異常検知/満水超過/給水ポウルエラー				

※1 加湿能力は室温20℃、湿度30%の場合の最大値です。

※2 最小消費電力(2W)は、インジケータの明るさが半減した場合です。

※3 適用畳数は、(社)日本電機工業会規格(JEM1426)に基づいたプレハブ洋室での場合です。
使用環境や残水量によって加湿能力が変化するため、適用畳数は目安です。

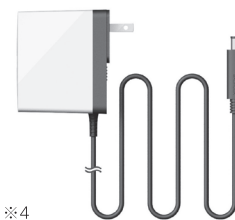

ACアダプター^{※4}

定格入力電圧	AC100V
定格入力容量	79VA
定格周波数	50/60Hz
定格出力電圧	DC12V
定格2次電流	3A
コード長さ	約1.8m

※4 日本国内AC100V専用。
日本国外では使用できません。保証や修理の対象外となります。

FOR USE IN JAPAN ONLY
WARRANTY VOID IF USED OUTSIDE JAPAN

保証とアフターサービス

修理に関するご相談ならびにお取り扱い・お手入れに関するご不明な点はバルミューダサポートセンター(P.44)までご連絡ください。

- 1) 保証書は必ず「お買い上げ年月日」と「販売店印」など所定事項の記入および記載内容をご確認のうえ、お買い上げの販売店からお受け取りください。
- 2) 保証期間は、お買い上げ日から2年間です。 修理を依頼されるときは、バルミューダサポートセンター(P.44)までご連絡ください。保証書の内容に従って修理いたします。
- 3) 保証期間経過後の修理についても、バルミューダサポートセンター(P.44)までご連絡ください。修理によって機能が維持できる場合は、お客様のご要望により有料修理いたします。
- 4) 本機の補修用性能部品の保有期間は生産終了後6年です。補修用性能部品とは、本機の機能を維持するために必要な部品です。
- 5) 本機に異常がある場合、お客様ご自身で修理されたり、手を加えたりすることは大変危険です。絶対にしないでください。

お客様の個人情報のお取り扱いについて

- 1) バルミューダ株式会社(以下「弊社」)は、お客様の個人情報をお客様からの対応や修理およびその確認などに利用させていただき、これらの目的のためにご相談内容の記録を残す事があります。
- 2) 次の場合を除き、弊社以外の第三者に個人情報を提供する事はありません。
 - a) 修理やその確認業務、輸配送を委託する場合
 - b) 法令の定める規定に基づく場合バルミューダのプライバシーポリシーについてはこちらをご覧ください。
<https://www.balmuda.com/jp/legal/privacy>

廃棄・回収について

ご不要になった本機の廃棄については各自治体の規則に従ってください。
自治体によっては、ご不要になった本機の回収を行っていない場合があります。
その際はバルミューダサポートセンター(P.44)までご連絡ください。

譲渡について

譲渡をされる場合、本製品お買い上げ時の付属品および本取扱説明書も付属してください。
また、BALMUDA IDのマイページから製品登録の削除をお願いいたします。

よくあるお問い合わせ

症 状	お確かめいただくところ	対処方法	ページ
運転しない。	●ACアダプターがコンセントに正しく差し込まれていますか？	▶ACアダプターをコンセントにしっかりと差し込んでください。	P.10
	●ACアダプタープラグが本機に正しく差し込まれていますか？	▶ACアダプタープラグを本機にしっかりと差し込んでください。	P.8
	●チャイルドロックを設定していませんか？	▶チャイルドロックを解除してください。	P.29
	●エラー検知機能、および安全機能が作動していませんか？	▶本書のP.29「エラー検知機能と安全機能について」を参照し本機の状態をご確認ください。	P.29 P.30
	●ご家庭のブレーカーが落ちていませんか？	▶ご家庭のブレーカーをご確認ください。	
	●給水ボウルに水が入っていますか？	▶給水ボウルに水が入っていない場合は運転ができません。やかん等で給水を行ってください。	P.16
	●給水ボウルの水が満水ラインを超えていませんか？	▶給水ボウルに満水ラインを超える量の水が入っている場合は運転ができません。給水ボウルを取り出して、満水ライン以下になるまで水を捨ててください。	P.30 P.36
	●加湿フィルターがきちんとロックされていますか？	▶加湿フィルターホルダーで加湿フィルターを確実にロックしてください。	P.7 P.8
●本体の上部と下部の間に隙間がありませんか？	▶本体の上部と下部が正しくセットされていない場合、接点が含まれないため、運転ができません。本体上部を正しい位置まで回して、接点を合わせてください。	P.9	
操作していないのに風量が変わった。	●オートモードで運転していませんか？	▶オートモード運転は、室内の湿度を、設定湿度に合わせるために自動で風量を調節しながら運転します。	P.15
給水をはじめると、すぐに満水になる。	●給水ボウルは正しくセットされていますか？	▶給水ボウルが傾いていると、本体上部の重量をセンサーが検知して、水が入っていると誤認識する場合があります。給水ボウルを、正しくセットしてください。	P.8
水がなくなったことを検知しない。			
有機ELディスプレイにエラーコード「E10」が表示されている。		▶給水ボウルが正しくセットされているのに症状が改善しない場合はセンサー調整（キャリブレーション）を行ってください。	P.31

症 状	お確かめいただくところ	対処方法	ページ
電源は入っているが、風が出ない。	●24hタイマーが作動していませんか？	▶24hタイマーが作動している場合、「STOP」をセットされた時間帯は、送風が停止します。有機ELディスプレイで状況をご確認ください。	▶P.20
	●オートモード運転で湿度が低く設定されていませんか？	▶コントロールリングを+方向に回して、設定湿度を上げてください。	▶P.17
	●メニュー選択で「セッティング」を選択していませんか？	▶「セッティング」を選択すると、一時的に送風が止まります。セッティング操作が完了すると、元の運転状態に戻ります。	
	●給水中ではありませんか？	▶給水中は、一時的に送風が止まります。給水が完了すると、元の運転状態に戻ります。	
風が弱い。	●オートモード運転で湿度が低く設定されていませんか？	▶コントロールリングを+方向に回して、設定湿度を上げてください。	▶P.17
	●マニュアルモード運転で風量が低く設定されていませんか？	▶コントロールリングを+方向に回して、風量を上げてください。	▶P.17
	●フィルターが汚れていませんか？	▶フィルターのお手入れを行ってください。	▶P.23
	●吸気孔がカーテンや絨毯等でふさがれていませんか？	▶設置環境をご確認ください。	▶P.11 ▶P.37
フィルタークリーニングサインが表示されている。	●長期間、お手入れをしない状態が続いていませんか？	▶フィルターのお手入れを行い、フィルタークリーニングサインをリセットしてください。お手入れについての詳細はP.23の「お手入れ方法」をご参照ください。	▶P.23
風量インジケータが白く点滅し運転が停止している。	●エラー検知機能が作動していませんか？	▶エラーを検知すると自動で運転をストップし、出力インジケータが白く点滅します。ACアダプターを抜き差ししてエラー検知機能を解除し、運転を再開してください。万一、正常に運転を再開しない場合は、バルミュージャサポートセンター(P.44)までご連絡ください。	▶P.29

よくあるお問い合わせ

症 状	お確かめいただくところ	対処方法	ページ
インジケーターが暗い。	●セッティングの本体設定で、「表示明るさ」が暗めに設定されていませんか？	▶セッティングの本体設定で「表示明るさ」ご確認ください。	P.21
	●操作しない状態で、1分経過していませんか？	▶本機のインジケーターは、操作しない状態が1分続くと低輝度表示に切り替わります。	P.13
操作音が小さい。	●セッティングの本体設定で、「操作音量」が小さめに設定されていませんか？	▶セッティングの本体設定で「操作音量」ご確認ください。	P.21
湿度が上がらない。	●お部屋の広さが適用量数目安を超えていませんか？	▶適用量数目安の範囲以内でご使用ください。	P.39
	●窓や戸が開いていませんか？ 換気扇は使用していませんか？	▶窓や戸を閉めてご使用ください。	
臭いが出る。	●長期間、お手入れをしない状態が続いていませんか？	▶フィルターのお手入れを行ってください。 タンク内の水は、毎日新しい水と入れ替えてください。 お手入れについてはP.23の「お手入れ方法」をご参照ください。	P.23
24hタイマーを設定しても正確に機能しない。	●現在時刻は合っていますか？	▶本機には時計機能が内蔵されています。セッティングモードで、時刻合わせを正確に行ってください。 また、ACアダプターを抜いた状態が1週間程度続くと設定時刻がリセットされます。再度、設定してください。	P.21
運転切り替えができない。	●チャイルドロックを設定していませんか？	▶チャイルドロックを解除してください。	P.29
湯気や霧が見えない。	●故障ではありません。	▶本機は加湿フィルターで空気を湿らせる気化式加湿器です。湯気や霧は出ません。	
風が冷たい。	●故障ではありません。	▶水が気化する時に熱が奪われるので、周囲よりもやや冷たい風が出ることがあります。	
本機の湿度表示とお部屋の湿度計の値が異なる。	●本機と湿度計の位置は離れていませんか？	▶設置する場所や、その高さ、空調機器の存在などによって、湿度表示に違いが出ます。 現在湿度表示は目安としてお使いください。	

WEB 

? よくあるご質問

製品ごとのサポート情報ページに、よくあるご質問と回答を掲載しています。お問い合わせ前にご覧ください。

✉ メールでご相談 (年中無休)

弊社のWEBサイトから、お問い合わせフォームをご利用になれます。

ご相談窓口

電話 **0120-686-717** (通話料無料)

受付時間 9:00-18:00(年中無休) / 携帯・PHSからもご利用になれます。

IP電話など無料通話サービスをご利用いただけない場合は0422-34-1705におかけください。

※通話料はお客様負担となります。

下記をご用意いただくと円滑に対応できます

保証書(本書P.45) / 取扱説明書(本書) / 購入証明書(領収書、納品書など)
※ご使用製品の型式(P.45の保証書内に記載)をご確認のうえ、ご連絡ください。

※アクセサリーの購入はバルミューダホームページから行えます。 

保証書

型式: ERN-1100SD Series

保証期間: お買い上げ日より2年

対 象: 本体、ACアダプター

お買い上げ日 年 月 日

※お客様 お名前

ご住所

お電話番号

※販売店

店名・住所・電話番号

この保証書は保証期間中に取扱説明書、本体ラベル、その他の注意書きに従った正常な使用状態で故障した場合に、本書記載内容で無償修理を行うことをお約束するものです。

- 保証期間内でも以下に該当する場合は、保証の対象外とし、当社は一切の責任を負いません。
 - 取扱説明書、本体ラベル、その他注意書きに従わない使用状態(海外における使用を含む)に起因する故障または損傷。
 - 使用上の誤り、または改造や不当な修理による故障または損傷。
 - お買い上げ後の取り付け場所の移動、落下、引越、輸送などによる故障または損傷。
 - 火災、地震、風水害、落雷、その他の天災地変ならびに公害や塩害、異常電圧、その他の外部要因による故障または損傷。
 - 車両、船舶への搭載や極端な高温、低温、多湿、埃の多い場所などで使用された場合の故障または損傷。
 - 一般家庭以外(例えば業務用など)で使用された場合の故障または損傷。
 - 本書のご提示がない場合。
 - 本機のご購入を証明するレシート等の証明書が無く、本書のお買い上げ日、お客様名、販売店名が確認できない場合あるいは字句を書き換えられた場合。
 - 付属品や消耗品などの場合(ただし、損害が材質上または製造上の瑕疵により生じた場合はこの限りではありません)。
 - 表面的な損傷の場合(かすり傷、へこみなどを含みます)。
 - 高温多湿の場所など保存上の不備、経年劣化、自然消耗による瑕疵の場合。
 - 故障原因について虚偽の申告がなされた場合。
- 保証期間内でも商品を弊社窓口へ送付された場合の送料や出張修理を行った場合の出張料は、お客様のご負担となります。
- 故障の状況その他の事情により、修理に代えて製品交換をする場合があります。
- 修理に際して再生部品、代替部品を使用する場合があります。

また、修理により交換した部品は弊社が任意に回収のうえ適切に処理、処分させていただきます。
- 本書に基づく無償修理(製品交換を含みます)後の製品については、最初のご購入時の保証期間が適用されます。
- 故障によりお買い上げの製品を使用できなかったことによる損害については補償いたしません。
- 本書は再発行いたしませんので紛失しないよう大切に保管してください。
- 本書は日本国内においてのみ有効です。

この保証書は、本書に明示した期間、条件のもとにおいて無償修理をお約束するものです。従って、この保証書によって保証書を発行している者(保証責任者)、およびそれ以外の事業者に対するお客様の法律上の権利を制限するものではありません。

バルミューダ株式会社 〒180-0023 東京都武蔵野市境南町 5-1-21

Effective only in Japan.

BALMUDA

管理用コード



HOM-P001-SD-12
Rev1.0